



STEPHANE HENRARD

À PROPOS DE MOI

GÉNÉRALISTE 3D
ARTISTE TECHNIQUE 3D
DESIGN MECANIQUE (CAO-DAO)
INFOGRAPHISTE PRÉPRESSE

Au fil de ma carrière, j'ai développé des compétences solides, m'adaptant aisément à de nouveaux environnements et logiciels. Mon expérience internationale couvre de nombreux secteurs. J'ai le sens du détails et des priorités. Habitué à résoudre des problèmes, je suis toujours enthousiaste à l'idée de relever des défis techniques.



COMPÉTENCES LOGICIELS

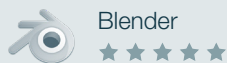

Blender
★★★★★



3dsMax
★★★★★



Deltagen
★★★★★



Photoshop
★★★★★



Indesign
★★★★☆



Solidworks
★★★★☆



Maya
★★★★☆



Illustrator
★★★★☆



Unity
★★★★☆



Toonboom H.
★★★★☆



After Effects
★★★★☆



COMPÉTENCES 3D

Visualisation HD,
Production temps réel,
Modélisation technique,
Animation, Layout,
Configurateur en ligne.

•
Conception de pipeline de production, R&D, Préparation de données, Gestion de base de données, Contrôle de la qualité.



GRAPHISME & COMPÉTENCES 2D

Publicité, Stand, Affichage,
Vitrines, Production
imprimée, Podium,
Événement, PLV, Animation.

•
Dessin technique, Rigging 2D, Création de fichiers HD (pour l'impression), Mise en page, Edition d'images, Compositing, Respect des guidelines.



COMPÉTENCES SUPPLÉMENTAIRES

Chef d'équipe, suivi des délais, contrôle qualité, résolution des problèmes et proactif.

CERTIFICATION SOLIDWORKS



EXPÉRIENCE PROFESSIONNELLE ET FORMATION

- 2021-2024 Directeur technique 3D - Généraliste 3D • K6 Anim Institute (Canada-Belgique)
Production 3D et 2D, production temps réel, R&D, création de cours, chef d'équipe.
- 2017-2021 Infographiste 3D & 2D • S-Pace / Wind'o
Visualisation 3D, dessin technique, graphisme prépresse, fichiers HD, contrôle qualité.
- 2015-2017 Infographiste 3D Technique • Dassault Système - 3DExcite
Visualisation 3D automobile, production temps réel, configurateur en ligne, master modèle.
- 2015 Infographiste 3D • DDB
Marketing de visualisation 3D (stand, display, POS).
- 2013-2015 Infographiste prépresse • Gutenberg Network
Graphisme prépresse, création des folders (hebdomadaire), publicités, impressions.
- 2012-2013 Infographiste 3D (Temps réel) • Operantis (Taïwan)
Modélisation 3D technique (low-poly), production 3D temps réel, texturing, vertex paint.
- 2011-2012 Infographiste 3D • Pixi Studio (Canada)
Visualisation 3D de design industriel, configurateur en ligne, modélisation, rendu.
- 2008-2011 Infographiste 3D (Temps réel) • Operantis (France)
Modélisation 3D technique (low-poly), production 3D temps réel, texturing, Vertex paint.
- 2005-2007 Infographiste 3D & 2D • VO-Communication Event
Layout 3D, scénographie événementielle, modélisation, éclairage et rendu 3D.
- 2005 Stage • ZOOO Multimedias
Visualisation 3D architecturale, modélisation, texturing, éclairage, rendu, composition.
- 2002-2005 Bachlier - Infographiste 3D • Haute Ecole Albert Jaquard
Animation 3D, modélisation 3D, dessin, sculpture, communication visuelle, programmation, photographie, psychologie de la perception, graphisme prépresse, etc.

PORTFOLIO PROFESSIONNEL 3D

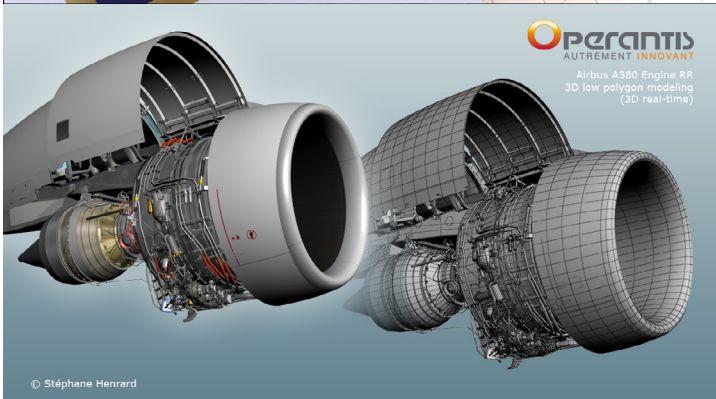
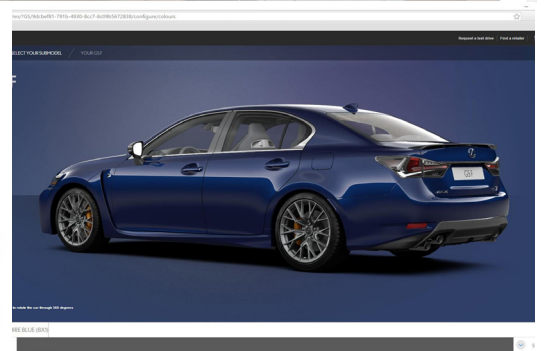
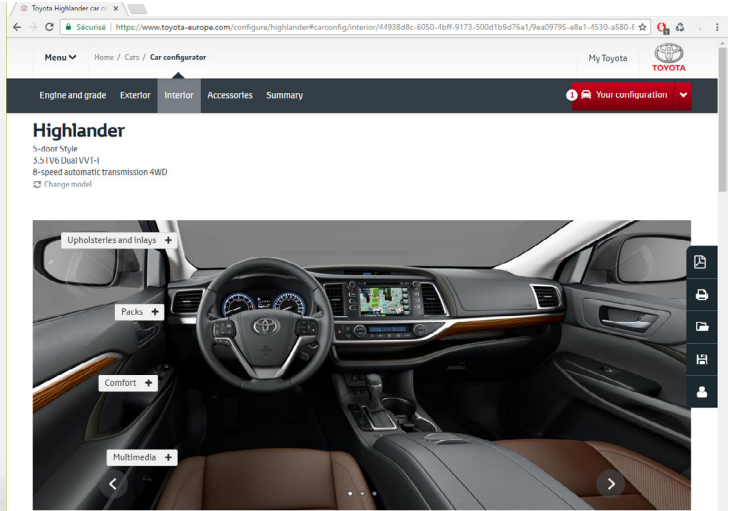

PORTFOLIO GRAPHISME & 2D

ControlledChaos
Mascara Ink

GRAPHIC VOLUME AND PRECISION

VISIBLE FEELS INVISIBLE

SHISEIDO
GINZA TOKYO

Prête pour la transformation Clinique ?

Fermeté, volume ou les deux. À vous de choisir.

Innovation. Smart Clinical MD™



TOONBOOM HARMONY RIGGING



Innovation contour des yeux.



Découvrez la gamme Moisture Surge.



Attention! Ici, vous allez être surpris par les prix bas !



ROUGE COCO Flash

CHANEL

COLOUR, SHINE, INTENSITY IN A FLASH.



Sans parabènes. Sans phtalates. Sans parfum. e peau heureuse, tout simplement.

Révolutionnaire.

Créez votre hydratant idéal sur-mesure.

Hydrate + traite. 15 combinaisons.

Nouveau. Clinique iD.

CLINIQUE

Sans parabènes. Sans phtalates. Sans parfum. Une peau heureuse, tout simplement.

THE TIMELESS ONE

VISIBLY CORRECT WRINKLES IN JUST 2 WEEKS* REVEAL PLUMPER, YOUTHFUL-LOOKING SKIN

SHISEIDO
GINZA TOKYO

MICHAEL KORS
WONDERLUST



DIESEL

NEYMAR JR x DIESEL FRAGRANCES

SPIRIT OF THE BRAVE
THE NEW FRAGRANCE

Découvrez notre secret pour un look selfie-ready

NOUVEAU Double Wear Light Voile de Teint Mat Hydratant SPF 30

ESTÉE LAUDER

Technical drawings

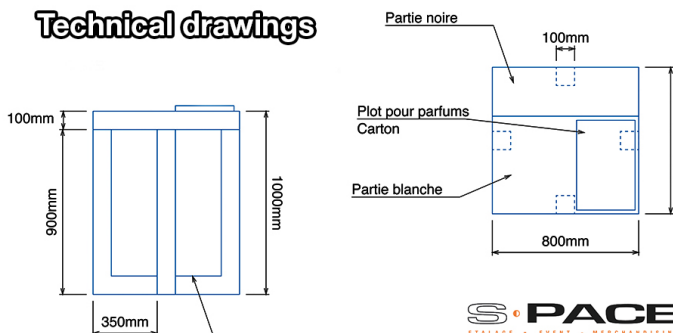

intérieur de ce pied en blanc

PORTFOLIO PERSONNEL 3D

